

仕 様 書

- 1 件 名 令和 8 年度北竜台学園特別教室・準備室収納棚購入
- 2 納入場所 龍ヶ崎市長山 3 丁目 1 番地
- 3 履行期間 契約の日から令和 9 月 1 月 13 日まで（ただし、検査期間 10 日間を含む）
- 4 現場作業日 3 連休となる、11/13（金）～15（日）、11/21（土）～23（月）
冬休み期間となる、12/25（金）～28（月）を現場取り付け日とする。
- 5 履行内容 別紙、特記仕様書、図面のとおり。
- 6 入札方法 入札書には総価（消費税及び地方消費税を除く）を記載すること。
- 7 支払条件 検査合格後、一括払い。ただし、適法な請求書を受理した日から 30 日以内に指定の金融機関の口座に振り込むものとする。
- 8 その他
 - (1) 製作図面作成にあたっては、現地にて建具実寸測定を行うものとするが、学校が就業中であるため、学校の了解の後、監督職員立ち合いのもとで、作業を行うこと。
 - (2) 設置作業にあたっては、施設に汚損等を生じさせないように、適切に養生を行うこと。また、汚損等を生じさせた場合は、受注者の責において、復旧させること。
 - (3) 作業にあたっては、関連法令を遵守し、安全管理に十分に注意すること。
 - (4) 納入にあたって発生したゴミ類は、受注者にて処分・清掃を行うこと。
 - (5) 契約には品代、搬入、設置費用等の一切の費用を含む。
 - (6) 本仕様にて定めのない事項及び疑義が生じた場合には、教育総務課と協議の上、決定すること。

特記仕様書

品名

令和8年度北竜台学園特別教室・準備室収納棚購入

【家具共通仕様】

◇ 図面中に特記なき事項は下記の仕様とする。

1. 本体・棚板

両面メラミン化粧パーティクルボード、厚さ20mm、F☆☆☆☆を使用すること。

なお、当該材料はJIS A 5908に適合し、18タイプ（曲げ強さ18N/m²以上）とすること。また、JISマーク表示認証を受けた国内工場での生産品であり、かつグリーン購入法適合品とすること。

2. 木口処理

躯体からの水分侵入を防ぐため、本体は背面も含めてフラットエッジ（ABS製樹脂をホットメルト練り付け）加工とする。

開き扉・抽斗前板はセフティエッジ（ABS製、厚さ3mm、ホットメルト練り付け）加工とする。

3. 表面処理

本体・棚板・建具等は使用時の擦り傷の発生を抑制するために鉛筆硬度9H以上の表面材を使用する。

本体色については色見本帳（45色以上）を提出の上決定する。

4. 裏板

ポリエステル化粧合板、厚さ4mm、F☆☆☆☆を使用し、片面フラッシュ（450mmピッチ内に格子状組構造）とする。

5. 本体組み立て

組み立ては、製造工場での木製ダゴ組接合とし、接合部のノックダウン金物は使用不可とする。

6. 巾木・台輪

ポリエステル化粧合板（F☆☆☆☆、塗装不要）とする。

7. 建具

板戸・戸枠は、くるといよほぞ抜け防止のため、かまち組み等は不可とし、1枚ものとする。

戸枠付きガラス戸は、安全性のため透明強化の刻印入り、厚さ4mmを使用し、メンテナンスが容易な樹脂成型（ABS製）の押縁で固定する。

8. 把手・蝶番

樹脂成型品（ABS製）の把手・引手を使用する。

蝶番は、メンテナンスが容易なキャッチ機構付110度開きゼンシスヒンジ（ソフトクローズ機構付き）を使用する。

9. 抽斗箱

細菌・カビ・悪臭のつきにくい樹脂化粧MDF、厚さ15mmとする。

10. 棚板受け

安全で外れにくいネジ込み式で、錆びにくいステンレス製ダゴ、φ8-M6を使用する。

棚板は外れ止めシャクリ加工を施す。

11. 特記事項

環境配慮及び品質確保のため、取り扱いISO 14001取得企業、製作はISO 9001取得工場とすること。

製作にあたり、事前に製品の品質証明書及び材料及び接着剤の安全データシートを提出し、素材・金物の承認を受けること。

室内空気清浄保持のために、学校環境衛生基準に対して参考となる類似製品のVOC測定データを提出すること。

12. 施工

家具取り付けは、安全のため、壁や床に耐震固定を施すこと。

記号	場所	品名	仕様	数量
F-76	3階 被服準備室	収納棚(ミシンワゴン)	寸法：W10800×D620/450/630/550×H2700/670 本体：両面メラミン化粧パーティクルボードt20 室内VOCの低減機能・抗菌機能付 扉・ワゴン前板・ワゴン収納部見付木口：セフティエッジt3 シリンダー錠×10 耐震ラッチ×20 ミシンワゴン×10	1
F-80	3階 調理準備室	収納棚	寸法：W4510×D450/600/530×H2700/773 本体：両面メラミン化粧パーティクルボードt20 室内VOCの低減機能・抗菌機能付 扉・ワゴン前板木口：セフティエッジt3 シリンダー錠×5 耐震ラッチ×10 バスケット×36 トレイ×48 ワゴン×6	1
F-84	3階 音楽準備室	収納棚	寸法：W3600×D570/800×H2700 本体：両面メラミン化粧パーティクルボードt20 室内VOCの低減機能・抗菌機能付 扉木口：セフティエッジt3 シリンダー錠×4 耐震ラッチ×8	1
F-85	3階 音楽準備室	収納棚	寸法：W5904×D450×H2700 本体：両面メラミン化粧パーティクルボードt20 室内VOCの低減機能・抗菌機能付 オープン7列7段	1

【特記】

○ 納品場所・各箇所の数量、寸法、仕様等は上記仕様に加え「各室平面詳細図」および「家具・備品詳細図」にて判断すること。

○ 当業務受注後は、実測や納まりを確認のうえ、製作図を作成する。

○ 製作については、家具施工図を作成の上、現場での確認を行い、発注者の承認を得て製作すること。

○ 担当者の指定する場所まで納入し、開梱・組立・取付等を行い、設置すること。

○ 可動家具を除き、高さが1mを超える製品(積重ね製品はその全高)については転倒防止・耐震固定を施すこと。

○ 改修工事に伴う備品購入であることから、詳細図に示された家具の寸法・割付については基本変更しないこと。

但し、現場の納まり状況により、実測の後、変更する場合がある。

○ 設計書と異なる部分のある製品については、同等品による入札を希望する場合は、指名通知日の翌日から起算して2日後までに、同等品規格確認票及び同等品の規格、品質、性能、価格等が確認できる資料（カタログ等の写し）を添付の上、財政課契約指導検査グループへ提出し、事前に同等品の認定を受けること。

家具共通仕様 「図面中に特記なき所は下記の仕様とする。」

- 1 本体・棚板 両面メラミン化粧パーティクルボード、厚さ20mm、F☆☆☆☆を使用すること。
なお、当該材料はJIS A 5908に適合し、18タイプ（曲げ強さ18N/mm²以上）とすること。
また、JISマーク表示認定を受けた国内工場での生産品であり、かつグリーン購入法適合品とすること。
- 2 木口処理 躯体からの水分浸入を防ぐために、本体は背面も含めてフラットエッジ（ABS製樹脂をホットメルト練付）加工とする。
- 3 表面処理 開き扉・抽斗前板はセフティーエッジ（ABS製 厚さ3mm ホットメルト練付）加工とする。
本体・棚板・建具等は使用時の擦り傷の発生を抑制するために鉛筆硬度 9H 以上の表面材を使用する。
本体色については色見本帳（45色以上）を提出の上決定する。
- 4 裏板 ポリエステル化粧合板 F☆☆☆☆ 厚さ4mmを使用し、
片面フラッシュ（450mm ピッチ以内に格子状構造）とする。
- 5 本体組立て 組立ては、製作工場での木製ダボ組接合とし、接合部のノックダウン金物は使用不可とする。
- 6 巾木・合輪 ポリエステル化粧合板仕上げ F☆☆☆☆（塗装不要）とする。
- 7 建具 扉戸・戸枠は、くるといやホゾ抜け防止のため、かまち組み等は不可とし1枚物とする。
戸枠付きガラス戸は、安全性のため透明強化の刻印入り 厚さ4mmを使用し
メンテナンスが容易な樹脂成型（ABS製）の把手・引手を使用する。
蝶番は、メンテナンスが容易なキャッチ機構付110°開きゼンシスヒンジ（ソフトクローズ機構付）を使用する。
〔掃除用具入れの吊元側板への蝶番固定は、5点吊中3ヶ所のみ貫通ボルト止めとする。〕
- 8 把手・蝶番 樹脂成型品（ABS製）の把手・引手を使用する。
蝶番は、メンテナンスが容易なキャッチ機構付110°開きゼンシスヒンジ（ソフトクローズ機構付）を使用する。
〔掃除用具入れの吊元側板への蝶番固定は、5点吊中3ヶ所のみ貫通ボルト止めとする。〕
- 9 抽斗箱 細面・カビ・悪臭のつきにくい樹脂化粧MDF 厚さ15mmとする。
- 10 棚板受け 安全で外れにくいネジ込み式で、錆びにくいステンレス製ダボ φ8-M6を使用する。
棚板は外れ止めシャクリ加工を施す。
- 11 特記事項 環境配慮及び品質確保のため、取り扱いにはISO 14001取得企業、製作はISO 9001取得工場とする。
製作にあたり、事前に製品の品質証明書及び材料及び材料と接着剤の安全データシートを提出し、素材・金物の承認を受けること。
室内空気清浄保持のために、学校環境衛生基準に対して参考となる類似製品のVOC測定データを提出する。
- 12 施工 家具取付は、安全のため壁や床に前震固定を施すこと。

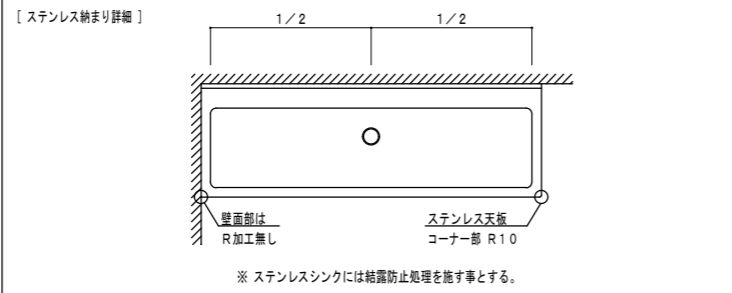
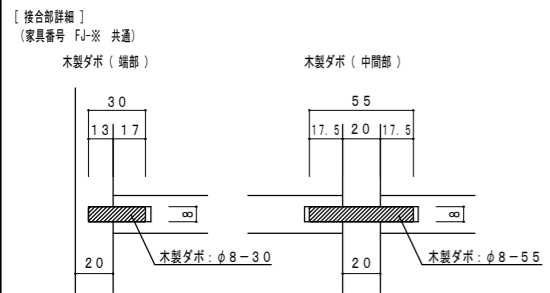
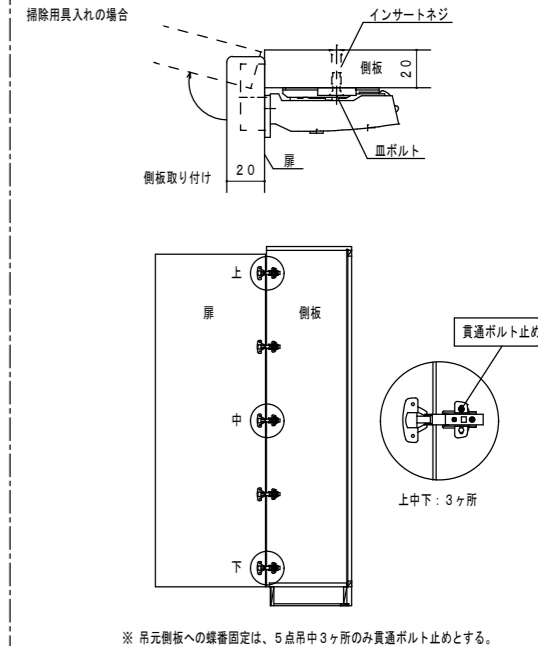
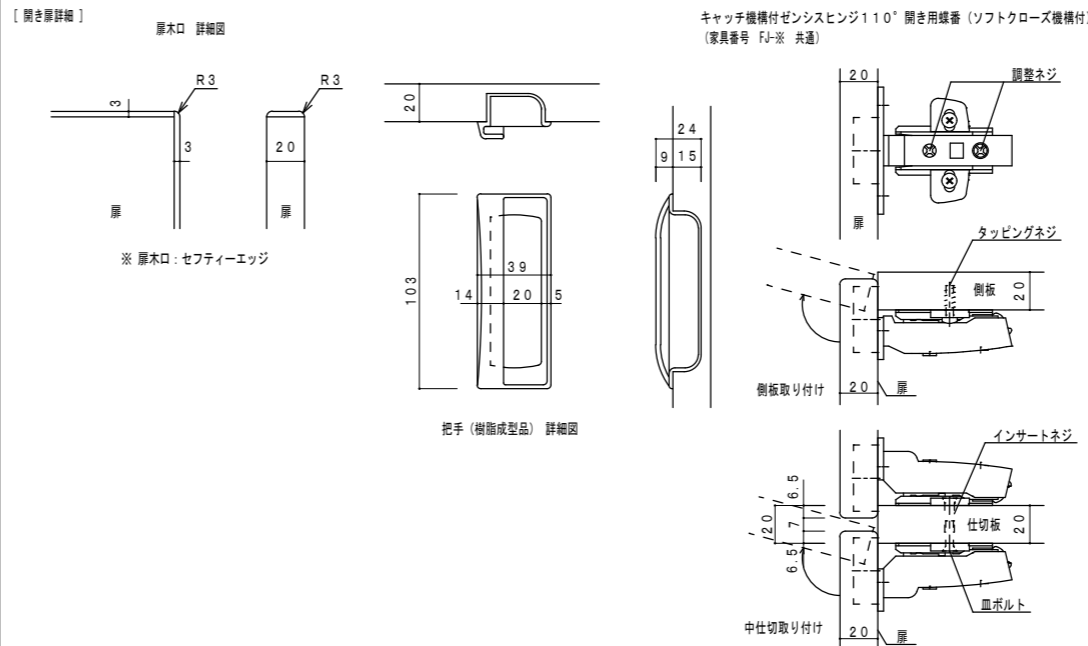
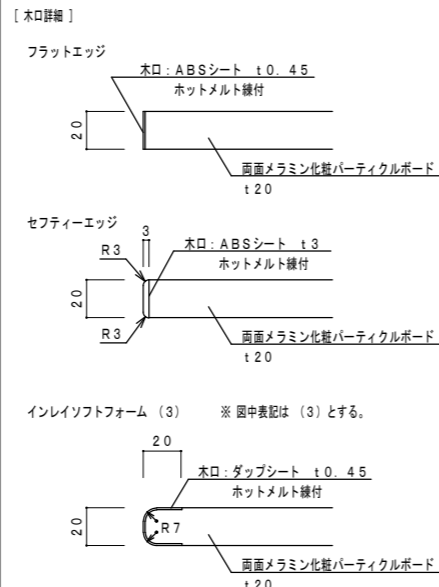

F-01 下足入（1～5年） 1階 昇降口/計3ヶ所

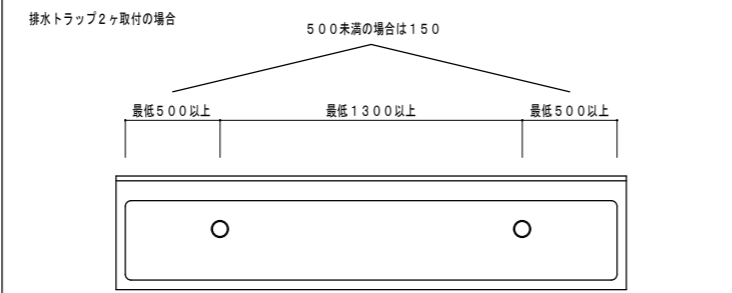
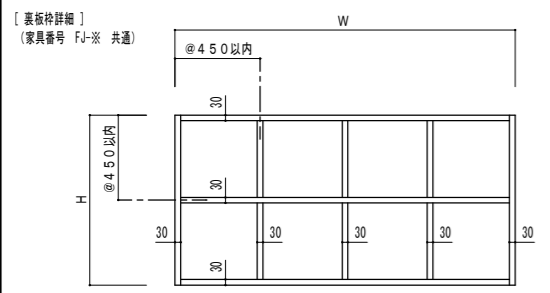

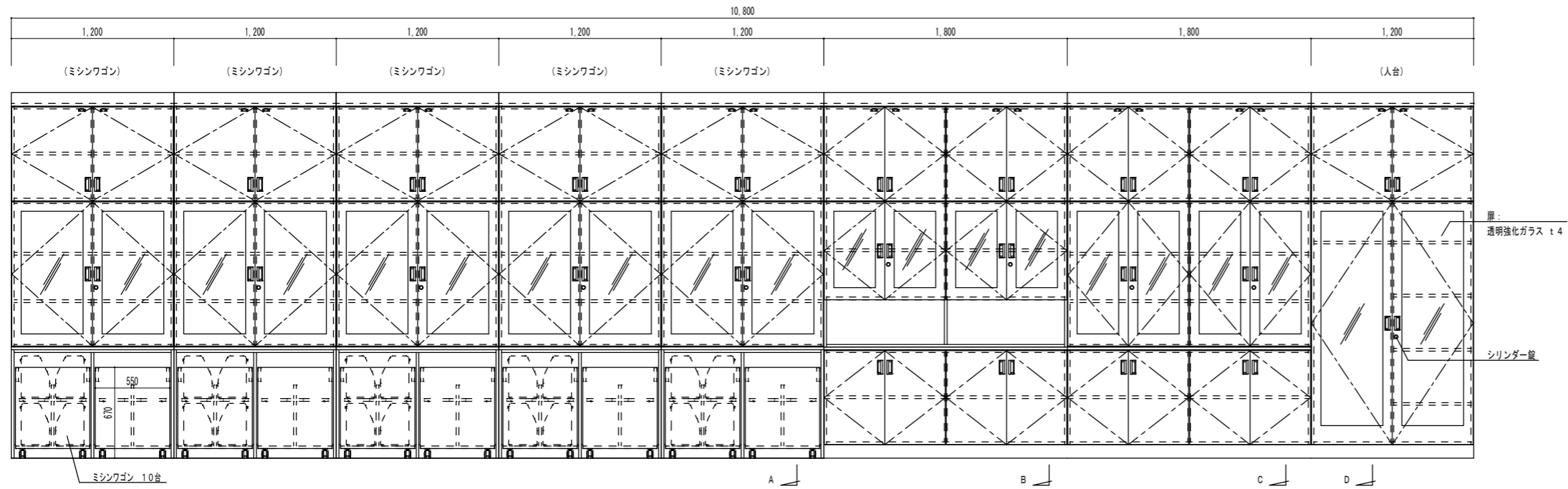

※ 扉・ワゴン前板木口：セフティーエッジ
 ※ ミシンのサイズを確認の上製作すること。

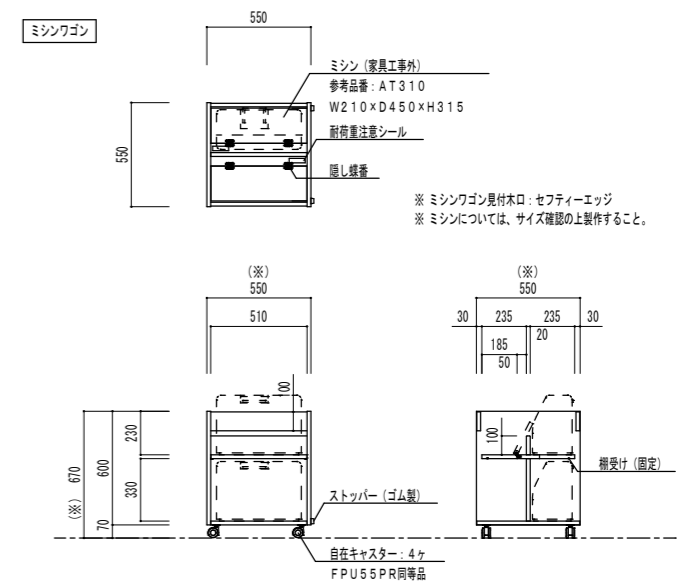
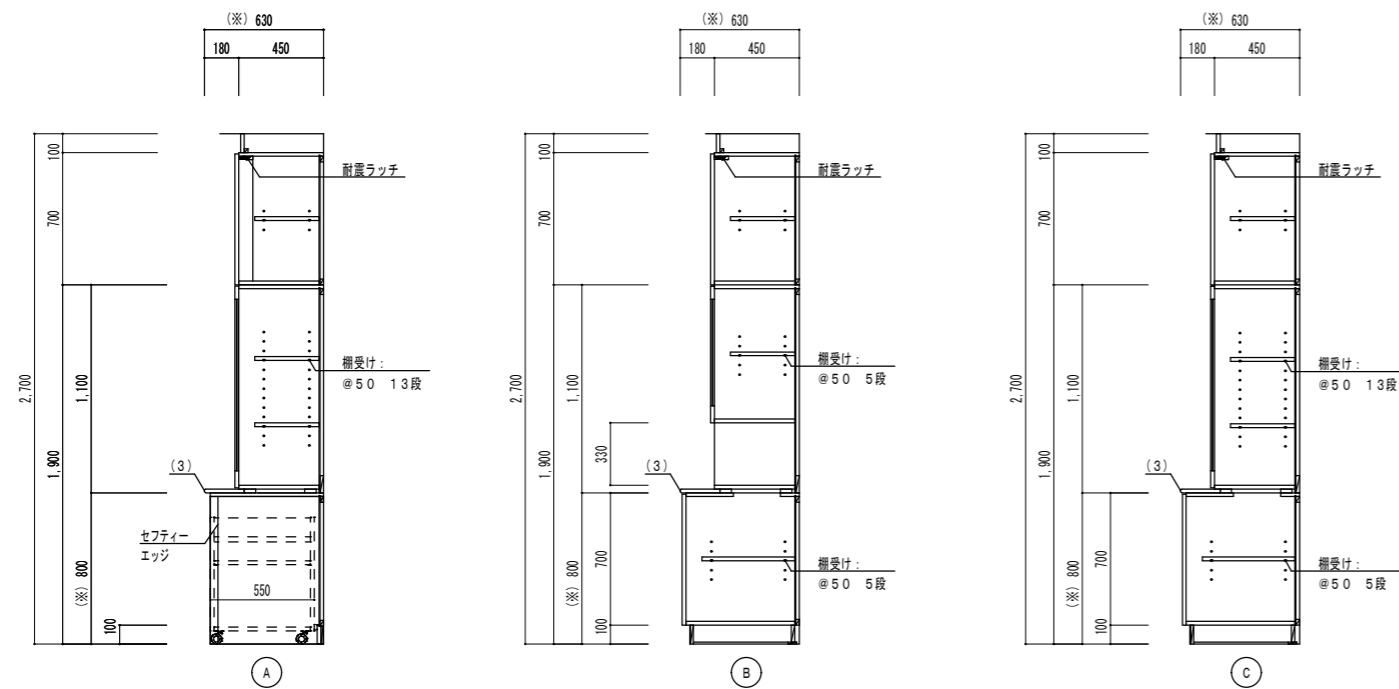

※ ミシンワゴン見付木口：セフティーエッジ
 ※ ミシンについては、サイズ確認の上製作すること。

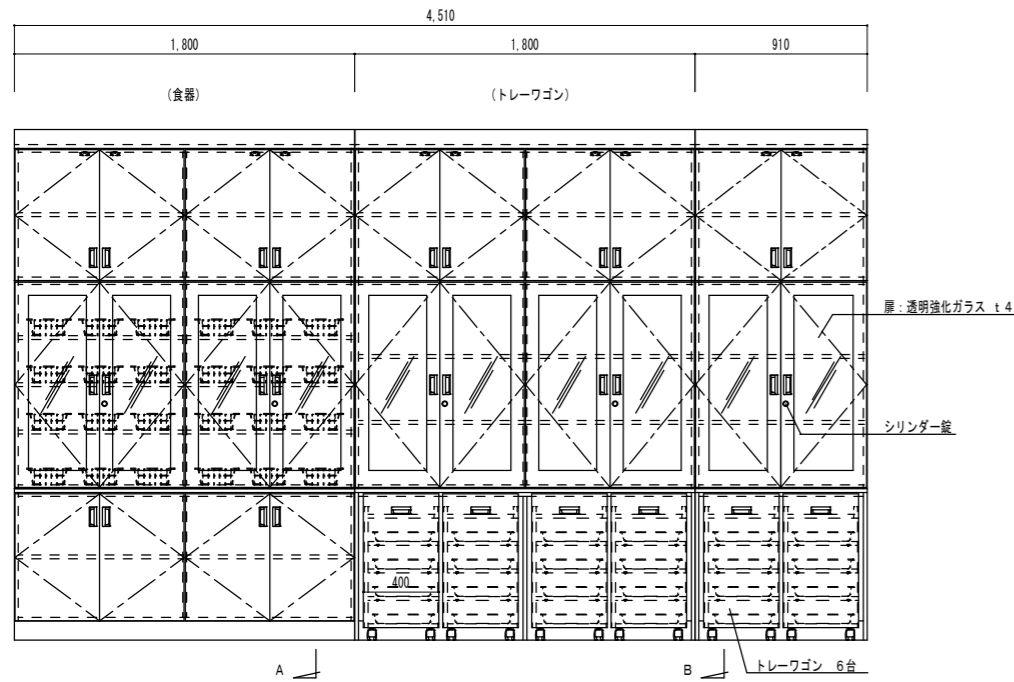

※ 扉・ワゴン前板木口: セフティーエッジ

樹脂コーティングバスケット
W230×D360×H85

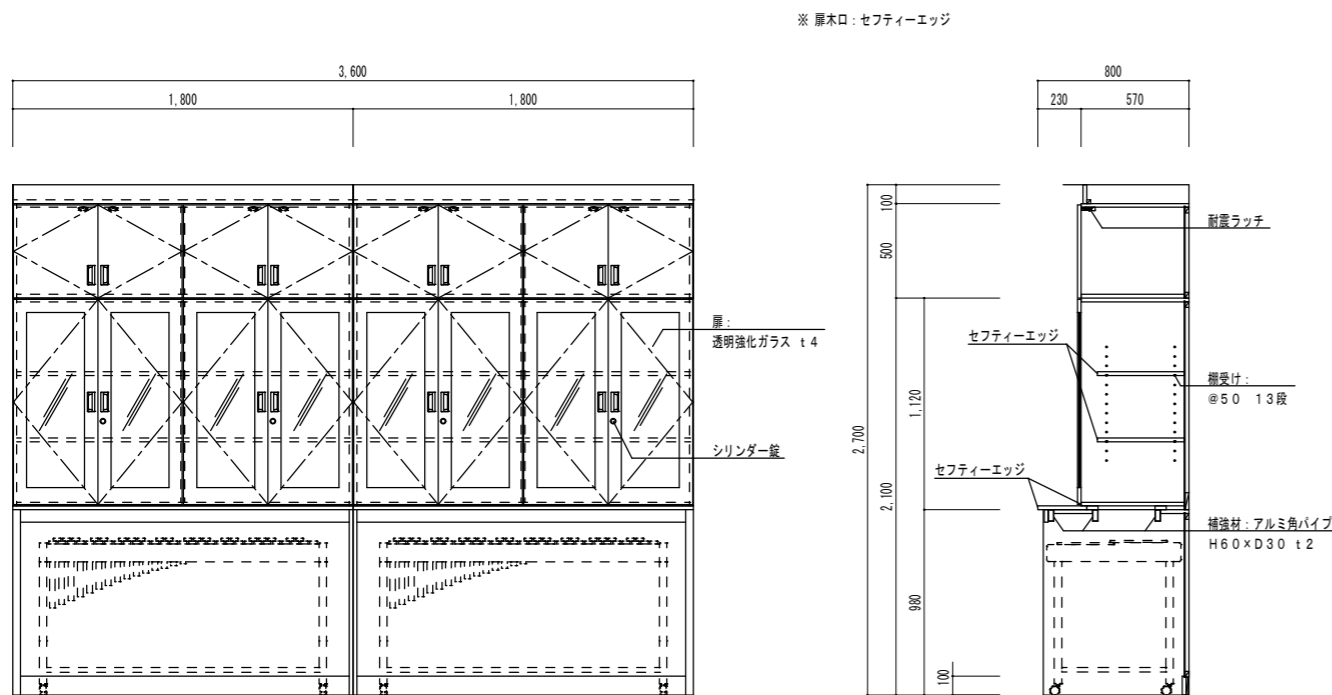
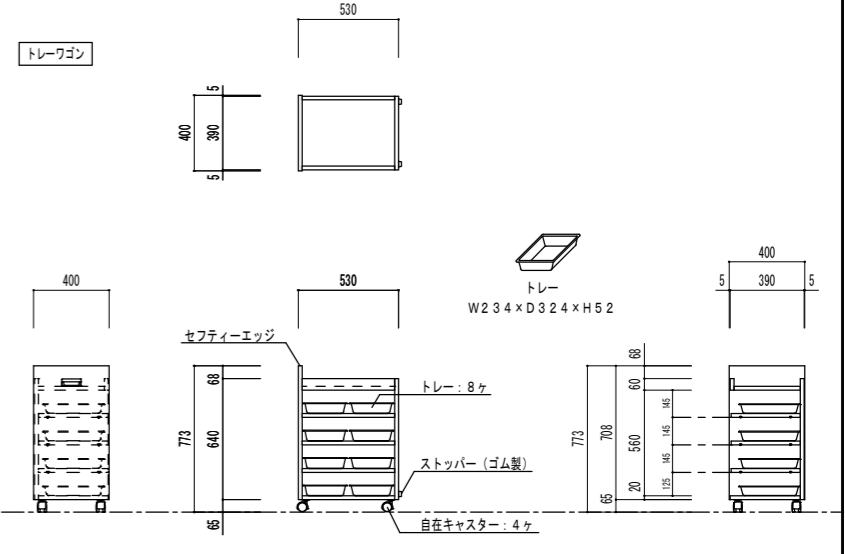
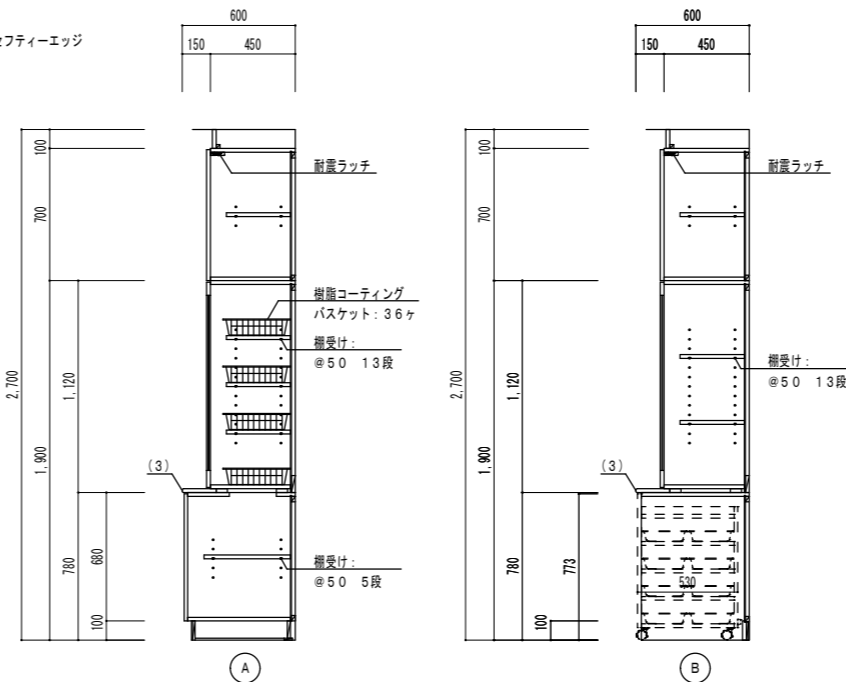

※ 扉木口: セフティーエッジ

